

PT20/25N (N1/AE - N1/AEP)

Transpallet con portata 2000 kg completamente elettrico. Questa macchina è adatta per lavori che richiedono portata ed autonomia, adatta anche per lavori intensivi. Per gli utilizzi in grandi spazi e con lunghe percorrenze, è possibile scegliere la versione con pedana a scomparsa. La tecnologia del motore è A.C.

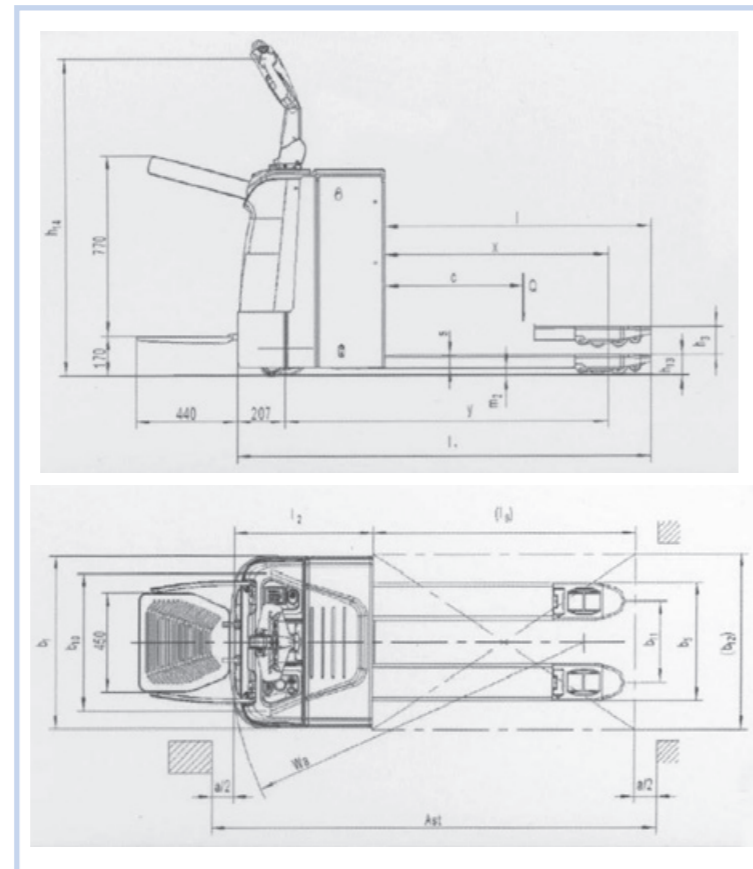

PT20/25N

PT20/25N

Modello	(N1/AE)		(N1/AEP)	
	batteria		batteria	
Trazione			Uomo a terra	Con pedana reclinabile
Tipo			Uomo a terra	Con pedana reclinabile
Portata	Q (Kg)	2000	2000	2000
Distanza centro di carico	C (mm)	600	600	600
Distanza corpo macchina forche	X (mm)	892	892	892
Interasse	Y (mm)	1340	1340	1340
Peso	(Kg)	620	620	620
Asse di carico/pieno carico	(Kg)			
Asse di carico/vuoto	(Kg)			
Ruote		poliuretano	poliuretano	poliuretano
Dimensione ruota	D x w (mm)	230 x 70	230 x 70	230 x 70
Dimensione rullo	D x w (mm)	84 x 84	84 x 84	84 x 84
Ruota pivotante	D x w (mm)	100 x 40	100 x 40	100 x 40
Ruote n°		1x+2/2;+2/4	1x+2/2;+2/4	1x+2/2;+2/4
Distanza centro ruote pivotanti	b10 (mm)	560	560	560
Distanza centro rulli	b11 (mm)	367	367	367
Altezza sollevamento	h3 (mm)	120	120	120
Altezza manico pos. Guida min/max	h14 (mm)	950	950	950
Altezza minima forche	h13 (mm)	85	85	85
Lunghezza totale	l1 (mm)	1790	1790	1790
Distanza corpo forche	l2 (mm)	640	640	640
Larghezza totale	b 1 (mm)	790	790	790
Dimensione forche	a/la/lu(mm)	60/173/1150	60/173/1150	60/173/1150
Larghezza esterna forche	b5 (mm)	540	540	540
Altezza forche sollevate	m2 (mm)	30	30	30
Larghezza corridoio pallet 800*1200	Ast (mm)	2400	2400	2400
Raggio di sterzata	Wa (mm)	1585	1685	1685
Velocità avanzamento carico/scarico	km/h	7.5/8.0	7.5/8.0	7.5/8.0
Velocità di sollevamento car/scar	m/s	0.025/0.030	0.025/0.030	0.025/0.030
Velocità di discesa car/scar	m/s	0.030/0.025	0.030/0.025	0.030/0.025
Pendenza massima carico/scarico	%	8/15	8/15	8/15
Freno di servizio		Elettromagnetico	Elettromagnetico	Elettromagnetico
Motore trazione s2 60 min	Kw	1.4	1.4	1.4
Motore sollevamento s3 15%	Kw	0.8	0.8	0.8
Batteria in acc. A din43 531/35/36 a,b,c, no		B,21PzS	B,21PzS	B,21PzS
Voltaggio batteria capacità nominale	V/Ah	24/210	24/210	24/210
Peso batteria	kg	155	155	155
Consumo energia	kWh/h	0.36	0.36	0.36
Motore		AC	AC	AC
Livello del suono	db(a)	< 69	< 69	< 69
Carica batterie		esterno		